

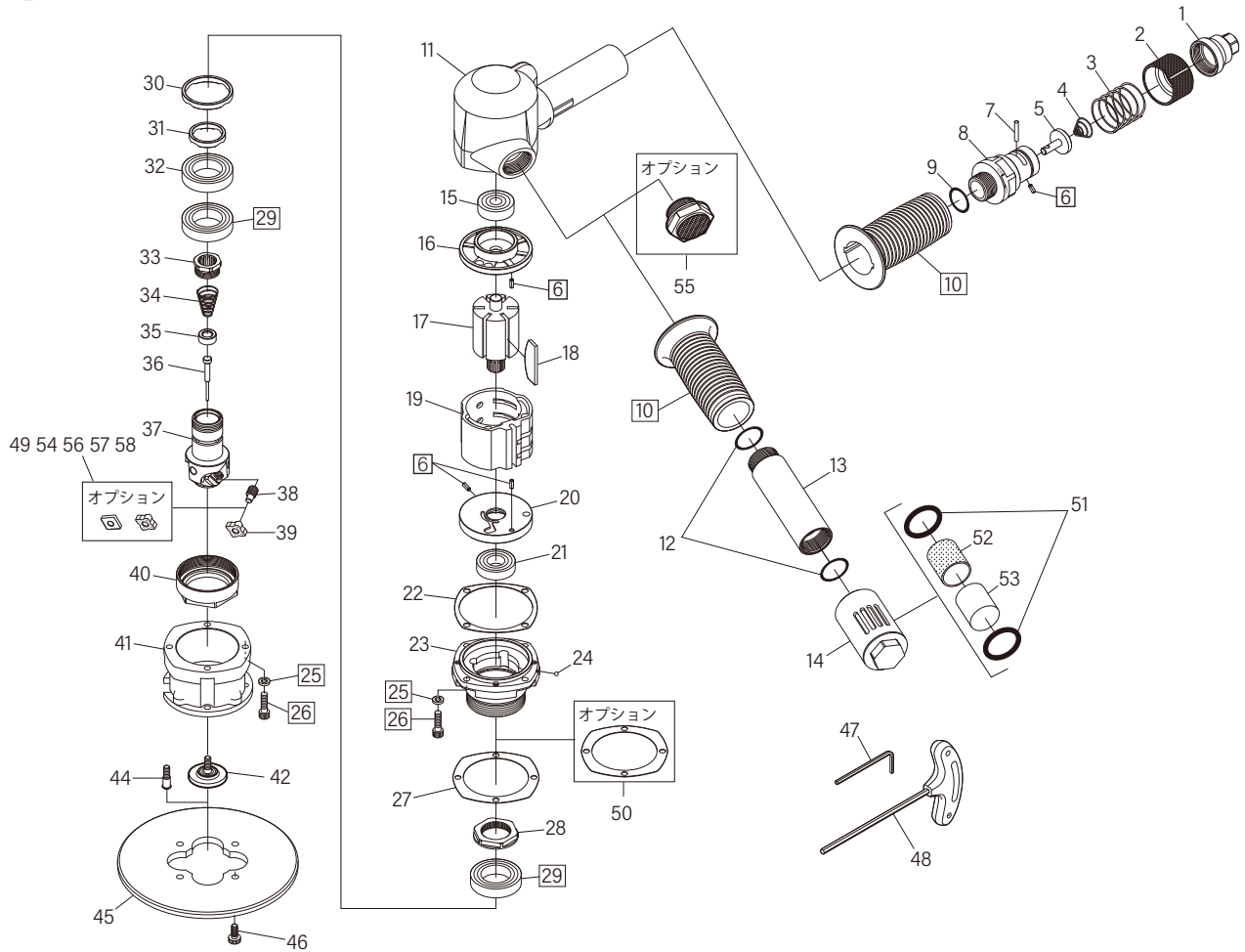

SI-4020B ベベラーR3C3タイプ



パーツNo.	品名	員数	単価	図番	パーツNo.	品名	員数	単価	
1	245-29	ブッシング	1	2,400	30	693-13B	カラー	1	1,260
2	245-26	バルブリング	1	2,760	31	693-12B	カラー	1	870
3	245-27	バルブスプリング	1	720	32	6905LLU	ボールベアリング	1	2,760
4	380-33	スプリング	1	310	33	693-4	カップリング	1	1,150
5	245-5	バルブ	1	1,440	34	693-53	バルブスプリング	1	280
6	30-8	ロールピン	4	40	35	693-56	バルブ	1	680
7	940-19	ピン	1	60	36	693-52	バルブピン	1	960
8	693-1	バルブハウジング	1	7,800	37	693-24B	カッターホルダー	1	22,000
9	991-7	O-リング	1	70	38	693-15	クランプスクリュウ	3	600
10	693-21	ハンドルカバー	2	330	39	693-100R	R3チップ (1P/C 10個)	1	オープン価格
11	693-20	モーターハウジング	1	14,300	40	693-6	ロックナット	1	4,000
12	620-28	O-リング	2	100	41	693-9B	アウターケースB	1	5,300
13	693-23A	ハンドル	1	2,840	42	693-5ECP	ガイドローラーCP 3R (+スクリュウ)	1	3,000
14	693-54A	スイベルデフレクターCP	1	8,800	44	693-19A	ベアリングトメネジ (エア-止め用)	1	1,460
15	6200ZZ	ボールベアリング	1	700	45	693-14B	ベースプレート	1	12,000
16	693-2A	リアエンドプレート	1	2,100	46	LVM50-120	キャップスクリュウ	4	100
17	693-30	ローター	1	6,350	47	WRA-3	アレンレンチ 3mm	1	100
18	930B-3	ローターブレード	6	600	48	WRA-4LB	T型レンチ	1	1,100
19	691-4	シリンダー	1	5,960	49	693-100C	C面用チップ (1P/C 10個)	1	オープン価格
20	693-3B	フロントエンドプレート	1	2,570	50	693-44	シム 0.2mm調整用 (5枚入)	1	2,200
21	16002	ボールベアリング	1	2,160	51	P-26	O-リング	1	110
22	693-27	モーターガスカート	1	200	52	693-59	スクリーン	1	320
23	693-8B	スピンドルハウジング	1	8,600	53	693-60	フィルター	1	320
24	SB-1/8	スチールボール	1	40	54	693-100RS	R3チップ高耐久ステンレス用 (10個入)	1	オープン価格
25	HSW-50	ワッシャー	8	25	55	693-22B	デフレクター	1	4,000
26	ZM50-180	キャップスクリュウ	8	50	56	693-100CS	C面用 ステンレス用高耐久チップ (10個入)	1	オープン価格
27	693-26	シム (0.5mm)	1	440	57	693-100CK	C面用 鉄用高耐久チップ (10個入)	1	オープン価格
28	693-35	ロックナット	1	1,450	58	693-100CA	C面用 アルミ用溶着軽減チップ (10個入)	1	オープン価格
29	6905ZZ	ボールベアリング	2	2,350					