

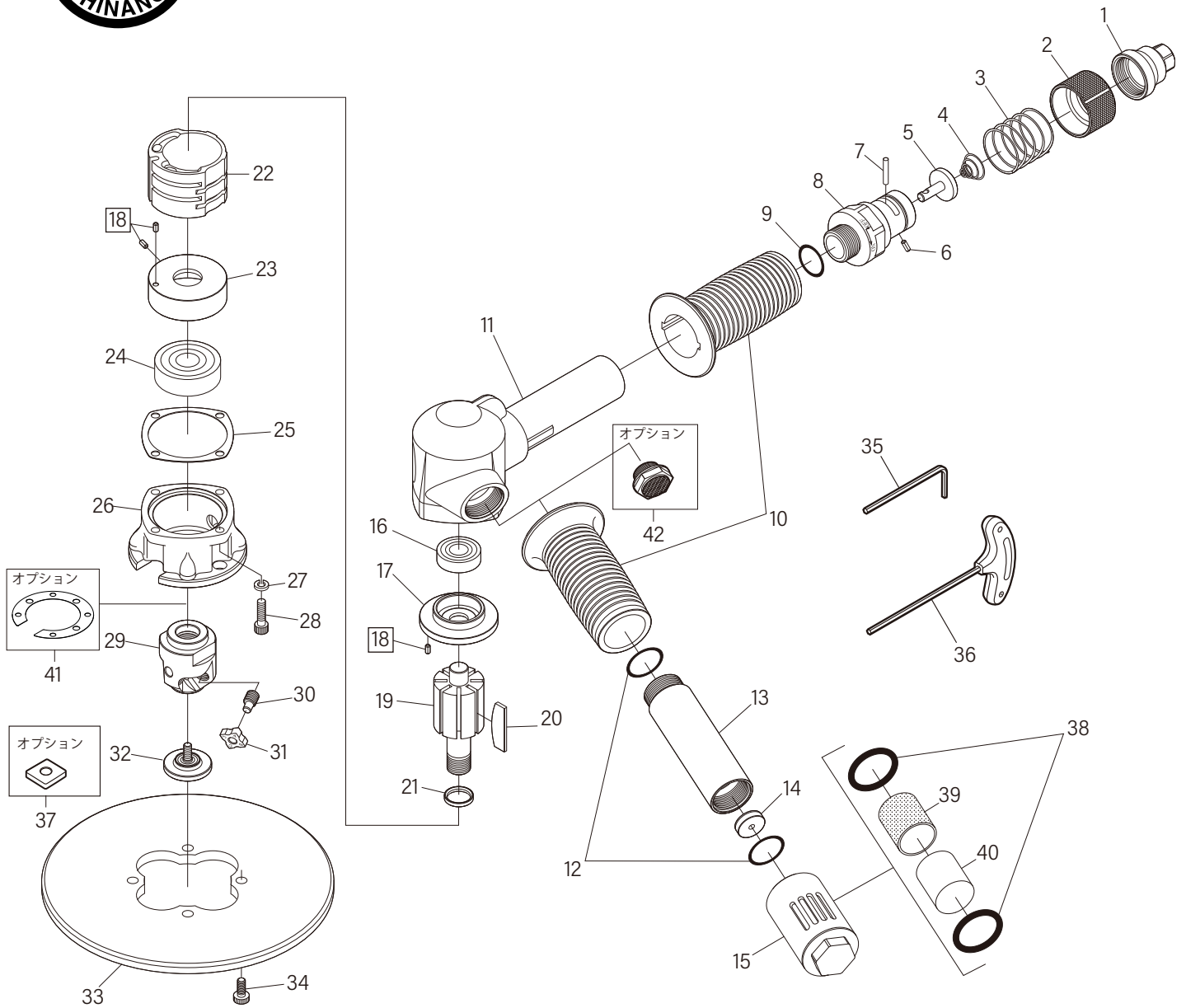

# SI-4011C

## ベベラー 軽量タイプ



図番	パーツNo.	品名	員数	単価	図番	パーツNo.	品名	員数	単価
1	245-29	ブッシング	1	2,400	22	692-7	シリンダー	1	4,720
2	245-26	バルブリング	1	2,760	23	692-4	フロントエンドプレート	1	4,720
3	245-27	バルブスプリング	1	720	24	6302ZZ	ボールベアリング	1	1,310
4	380-33	スプリング	1	310	25	692-9	モーターガasket	1	170
5	245-5	バルブ	1	1,440	26	692-5	アウターケース	1	6,000
6	30-8	ロールピン	1	40	27	HSW-50	ワッシャー	4	25
7	940-19	ピン	1	60	28	ZM50-180	キャップスクリュー	4	50
8	693-1	バルブハウジング	1	7,800	29	692-6	カッターホルダー	1	19,000
9	991-7	Oーリング	1	70	30	693-15	クランプスクリュー	3	600
10	693-21	ハンドルカバー	2	330	31	693-100R	R 3チップ (1P/C 10個)	1	オープン価格
11	692-1	モーターハウジング	1	11,000	32	693-5ECP	ガイドローラー-CP 3R (+スクリュー)	1	3,000
12	620-28	Oーリング	2	100	33	693-14B	ベースプレート	1	12,000
13	693-23A	ハンドル	1	2,840	34	LVM50-120	キャップスクリュー	1	100
14	692-11	エアーリストラクター	1	700	35	WRA-3	アレンレンチ 3mm	1	100
15	693-54A	スイベルデフレクターCP	1	8,800	36	WRA-4LB	T型レンチ	1	1,100
16	6001ZZ	ボールベアリング	1	700	37	693-100C	C面用チップ (1P/C 10個)	1	オープン価格
17	692-3	リアエンドプレート	1	5,700	38	P-26	Oーリング	2	110
18	30-6	ロールピン	3	40	39	693-59	スクリーン	1	320
19	692-2	ローター	1	6,700	40	693-60	フィルター	1	320
20	692-8	ローターブレード	8	400	41	692-13	シム 0.2mm調整用 (5枚入)	1	2,200
21	692-10	カラー	1	1,100	42	693-22B	デフレクター	1	4,000