

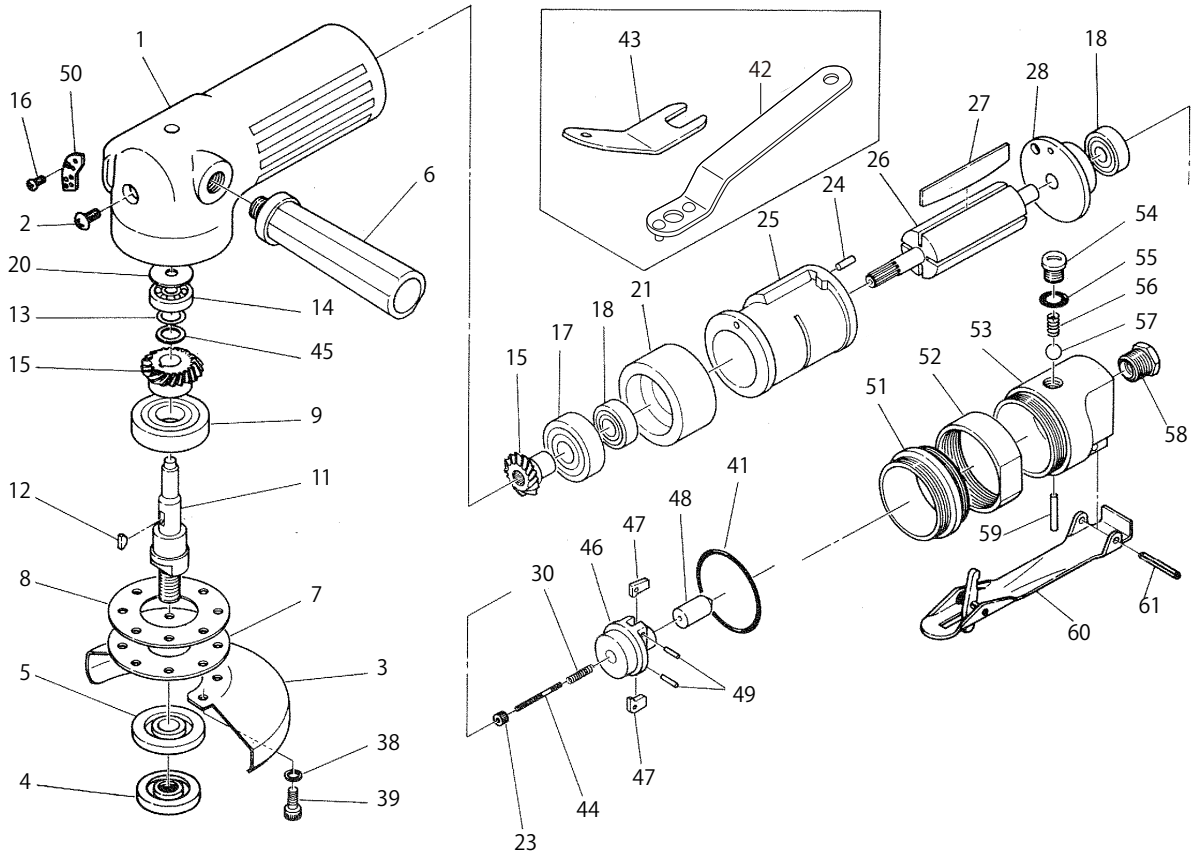

SI-2500L

ディスクグラインダー（レバータイプ）



図番	パーツNo.	品名	員数	単価	図番	パーツNo.	品名	員数	単価
1	240-10	モーターハウジング	1	13,800	30	240-34	スプリング	1	70
2	FM60-80	スクリュウ	1	60	38	HSW-50	ワッシャー	4	25
3	240-1	ディスクカバー	1	1,600	39	ZM50-150	キャップスクリュウ	4	100
4	380-44	ディスクナット	1	1,870	41	450-35	Oーリング	1	110
5	380-45A	ディスクレシーバー	1	2,700	42	380-50A	ディスクスパナ	1	1,740
6	240-50	デッドハンドル	1	1,640	43	380-51	ストップスパナ	1	1,100
7	240-4	リテーナー	1	420	44	240-32	アジャストスクリュウ	1	280
8	240-5	ガスケット	1	290	45	WW-100	ウェーブワッシャー	1	100
9	6202ZZ	ボールベアリング	1	700	46	240-29	ガバナ	1	2,220
11	240-9	スピンドル	1	3,120	47	240-30	ベンデュラム	6	120
12	480-23	キー	1	120	48	240-31	プランジャー	1	600
13	JS-10	リテーナーリング	1	60	49	30-12	ロールピン	2	40
14	626	ボールベアリング	1	500	50	240-25	デフレクター	1	240
15	240-13CP	ピニオン・ベベルギアセット	1	5,820	51	240-64	ロックナット	1	2,500
16	JBM30-80	スクリュウ	1	40	52	240-65	カップリングナット	1	2,000
17	6201	ボールベアリング	1	600	53	240-66	バルブハウジングC P	1	2,900
18	608ZZ	ボールベアリング	2	600	54	230-68	バルブスクリュウ	1	230
20	240-18	スペーサー	1	85	55	P-10	Oーリング	1	50
21	510-8	フロントエンドプレート	1	2,220	56	450-24	バルブスプリング	1	70
23	240-33	ナット	1	200	57	240-73	バルブ	1	210
24	30-6	ロールピン	1	40	58	670-22CP	インレットブッシングC P	1	770
25	650-4B	シリンダー	1	6,650	59	240-70	バルブピン	1	120
26	240-23	ローター	1	5,360	60	240-68	スロットルレバー	1	1,700
27	650-13	ローターブレード	4	480	61	40-30	レバーピン	1	40
28	650-14	リアエンドプレート	1	2,760					