

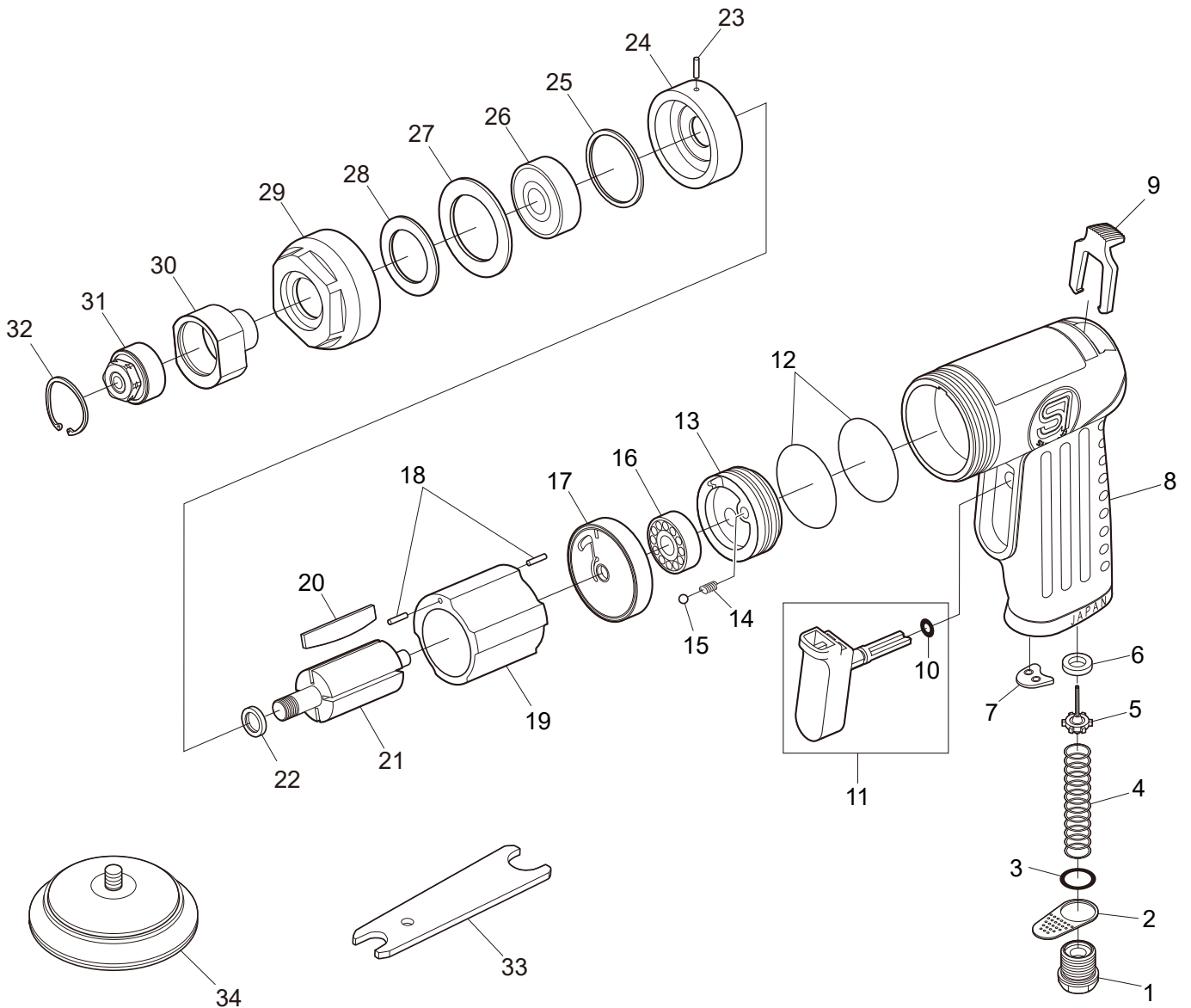

SI-2110S

ミニ・ダブルアクションサンダー



図番	パーツNo.	品名	員数	単価	図番	パーツNo.	品名	員数	単価
1	139-11CP	インレットブッシングC P	1	800	19	303-11	シリンダー	1	2,900
2	139-12	デフレクター	1	270	20	119DP-5	ローターブレード	4	300
3	957-3	O-リング	1	80	21	119-2	ローター	1	6,700
4	139-15	バルブスプリング	1	390	22	330-18	カラー	1	650
5	139-8	バルブ	1	600	23	25-3.5	ロールピン	1	40
6	139-9	バルブシート	1	340	24	139-5	フロントプレート	1	1,400
7	139-4	リストラクター	1	120	25	330-20	シム	1	400
8	139S-5	モーターハウジングC P	1	4,500	26	608ZZ	ボールベアリング	1	600
9	139-3	コントロールレバー	1	500	27	670-18	ワッシャー	1	110
10	216-6	O-リング	1	50	28	139-16	フェルトシール	1	120
11	139S-4CP	トリガーC P	1	440	29	139-6	ロックナット	1	4,000
12	210R-7	O-リング	2	60	30	139DA-1	ハブ	1	3,800
13	139-2	レギュレーター	1	350	31	262-20M	ランダムシャフトC P	1	2,200
14	960-50	スプリング	1	100	32	BO-26	リテーナーリング	1	150
15	SB-1/8	スチールボール	1	40	33	330-28	スパナレンチ	1	750
16	626	ボールベアリング	1	500	34	114DA-100	Φ 7.5 マジックパッド	1	3,000
17	139-14	リアプレート	1	1,400					
18	15-6	ロールピン	2	40					