

SI-2501/SI-2500 (ロータリータイプ) ディスクグラインダー 取扱説明書

PNEUMATIC TOOLS
SHINANO INC.

操作手順

1. ツール後方部のエアーク取入口に付属のプラグを取り付けて下さい。
2. ディスクカバーが正しい位置に確実に取り付けられているか確認して下さい。
そして、砥石径と穴径がそれぞれツールに適合しているか確認して下さい。

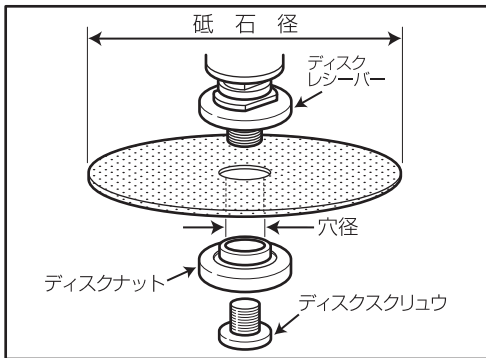

3. 取り付けしたプラグより付属のオイルを0.5cc (2~3滴)位注入し、エアークホースにつなぎ3~5秒間空回してオイルをなじませて下さい。

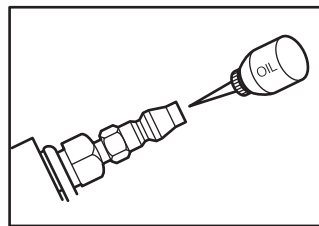

4. 砥石の装着は、ストップスパナでスピンドル軸を回らないように固定し、砥石を通しディスクナットで留め、ディスクスパナで時計回し(右回転)にしっかりと締め付けて下さい。

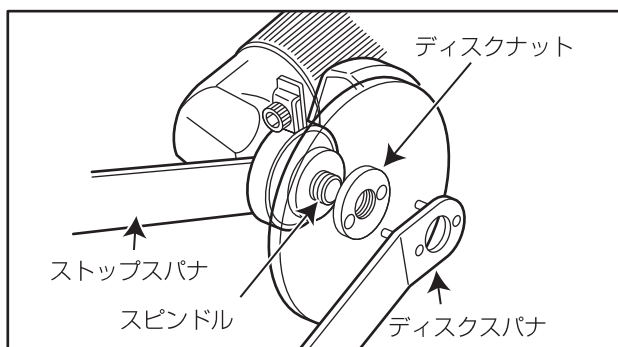

SI-2501 最大回転数:12,000rpm
砥石寸法:100φmm×穴15φmm

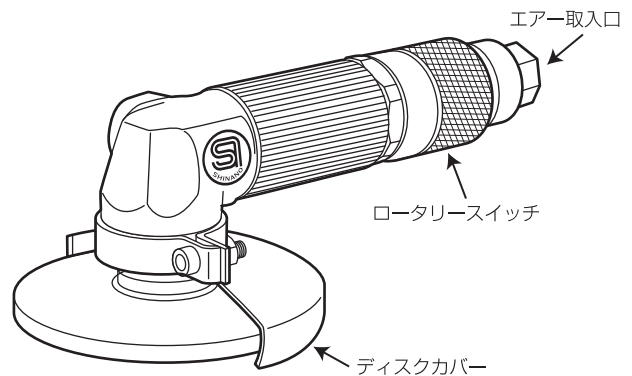

付属品: スパナ(2) プラグ ミニオイル

SI-2500 最大回転数:11,000rpm
砥石寸法:100φmm×穴15φmm

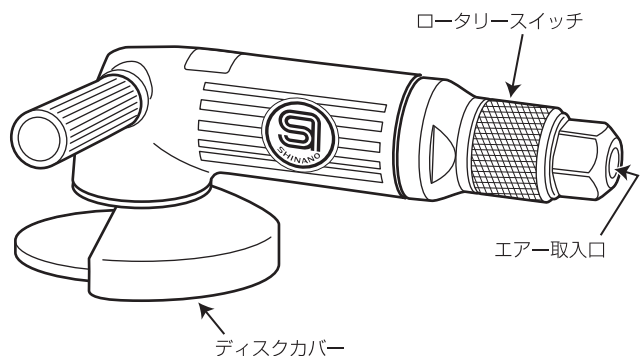

付属品: スパナ(2) プラグ ミニオイル

5. スイッチは「ロータリースイッチ」タイプです。

<ロータリースイッチ>

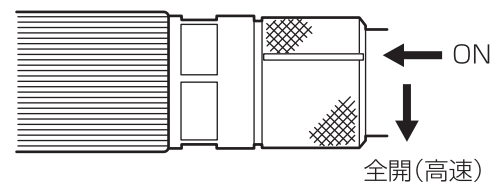

前方へ押して、左に回すと作動します。

警告

- ◆砥石の側面使用は絶対にしないで下さい。
- ◆ディスクカバーを取り外しての作業は絶対にしないで下さい。
- ◆破損、異常摩耗、ヒビ、カケなどの異常の認められる砥石の装着は絶対にしないで下さい。
- ◆砥石に表示されている周速度や回転数以内での使用を必ず守って下さい。
- ◆使用前に砥石がツールに確実に、正しく取り付けられ、芯ぶれのないことを確認して下さい。