

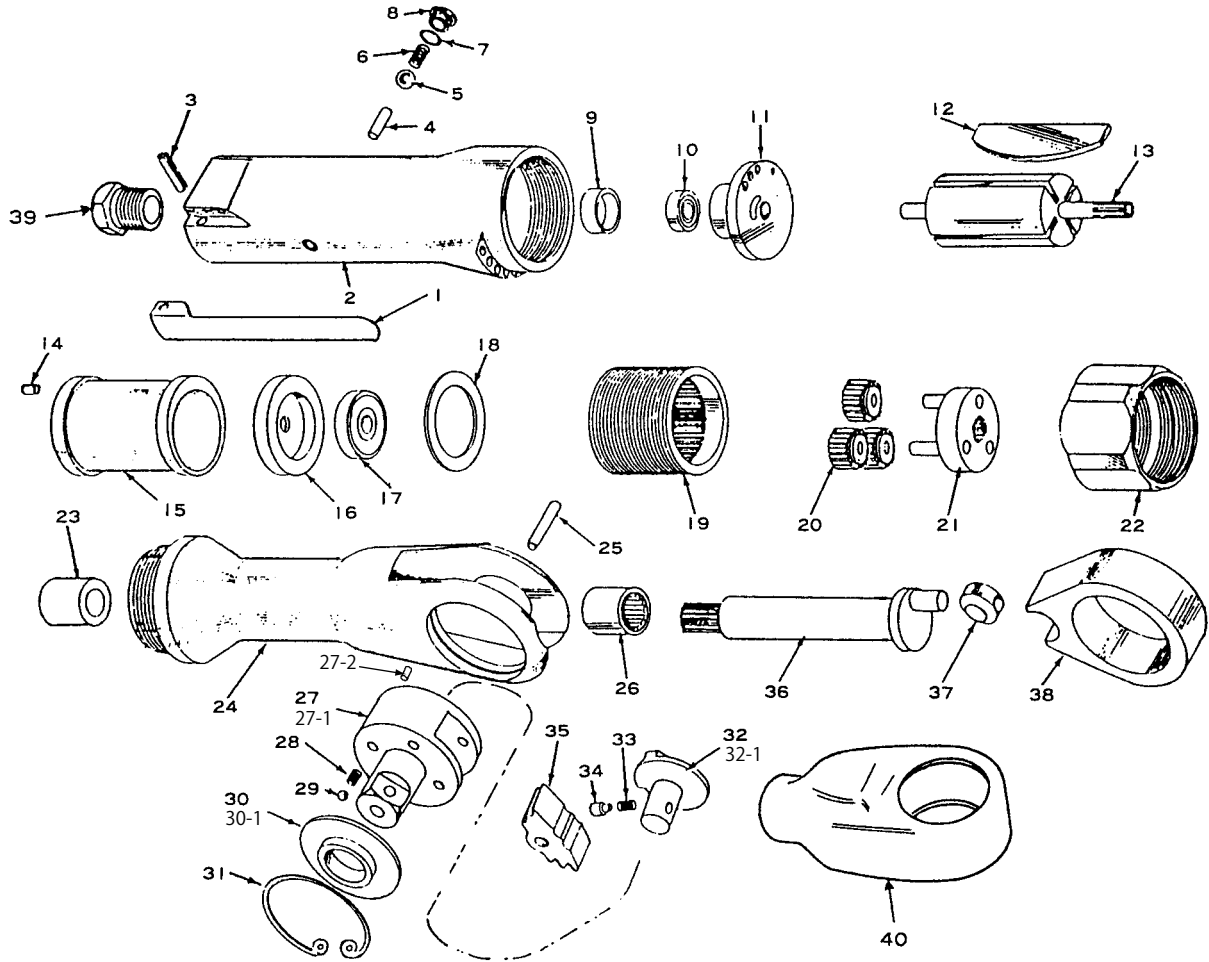

SI-1320A
SI-1325A

9.5mm 角 ラチェットレンチ

12.7mm 角 ラチェットレンチ



図番	パーツNo.	品名	員数	単価	図番	パーツNo.	品名	員数	単価
1	350-2	スロットルレバー	1	640	26	HK1212	ニードルベアリング	1	800
2	800-7SI	モーターハウジング	1	8,500	27	300-5	ラチェットアンビル	1	3,000
3	30-24	レバーピン	1	40	27-2	30-5	ロールピン	1	40
4	670-23	スロットルピン	1	100	28	800B-44	スラストスプリング	2	50
5	300-10	バルブ	1	210	29	SB-5/32	スチールボール	2	30
6	670-49	バルブスプリング	1	75	30	670-26	スラストワッシャー	1	530
7	P-9	O-リング	1	50	31	10-30	リテーナーリング	1	220
8	800-14CP	バルブスクリュウ CP	1	150	32	300-19	リバーズレバー	1	1,000
9	680-34	ベアリングキャップ	1	90	33	670-45	リバーズスプリング	1	60
10	626	ボールベアリング	1	500	34	670-17	リバーズピン	1	140
11	300-4	リアエンドプレート	1	2,100	35	670-9	ラチェットボール	1	680
12	301-15	ローターブレード	4	360	36	300-20	クランクシャフト	1	2,100
13	300-12	ローター	1	3,510	37	670-8	ドライバーブッシュ	1	700
14	15-6	ロールピン	1	40	38	670-3	ラチェットヨーク	1	3,200
15	800-1	シリンダー	1	3,590	39	670-22CP	インレットブッシング CP	1	770
16	300-6	フロントエンドプレート	1	950	40	150-55Y	ブーツ	1	400
17	608	ボールベアリング	1	800	41	680-28A	スクリーン	1	70
18	670-18	ロックワッシャー	1	110	42	300-5ASCP	ラチェットアンビルCP	1	5,850
19	300-23	インターナルギア	1	2,500	43	181-45	エアレギュレーター	1	1,000
20	300-13UP	アイドルギア	3	600	SI-1325A				
21	301-2UP	ギアプレート CP	1	2,400	27-1	671H-2	ラチェットアンビル	1	4,000
22	670-25	クランプナット	1	1,870	30-1	671H-1	スラストワッシャー	1	680
23	300-43	ブッシュ	1	480	32-1	671H-3	リバーズレバー	1	1,850
24	300K-11CP	ラチェットハウジング CP	1	9,600	42-1	671H-2ASCP	ラチェットアンビルCP	1	7,850
25	670-27	ラチェットピン	1	60					